

## Zylinderdrucksensor GO41D

Lebensdaueroptimierter Drucksensor zur kontinuierlichen Druckmessung an Gas und Dieselmotoren. Durch die hohe Messgenauigkeit sowie durch die Langzeitstabilität seiner Eigenschaften eignet sich dieser Sensor hervorragend für präzise Motorregelung und Überwachung.

Der Sensor verfügt über zahlreiche Innovationen wie das Double-Shell® Gehäuse, das innenliegende Vorspannelement sowie das Leak Proof Design™. Diese patentierten Innovationen machen diesen Sensor nicht nur zum genauesten sondern auch zum sichersten Onboard-Sensor am Markt.

Trotz des robusten Designs, welches für eine Lebensdauer von 20.000 h ausgelegt ist, können Ablagerungen die Messeigenschaften beeinflussen und stark korrosive Abgase die Lebensdauer reduzieren.

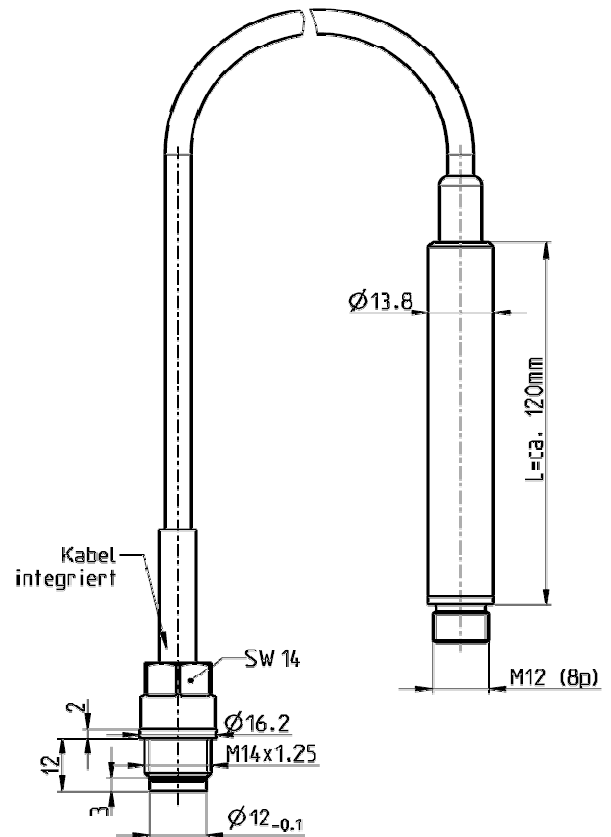

### KUNDENNUTZEN

- höchste Genauigkeit
- hohe Lebensdauer mit stabilen Messeigenschaften
- integrierter Ladungsverstärker mit Spannungs- oder Stromausgang sowie aufwändiger Driftkompensationsschaltung
- Front- und schulterdichtender Einbau möglich

SPEZIFIKATIONEN	GO41D	GO41Di	GO41DA
Messbereich		250 bar	
Überlastbereich		300 bar	
Ausgangssignal /Empfindlichkeit	20 pC/bar	20 pC/bar	13/25/50 mV/mV/µA /bar
Linearität		0,5 % FSO	
Thermische Empfindlichkeitsänderung		<1 % (150 ... 350 °C)	
Zyklische Drift		0,8 bar (7 bar PI, 1300 U/min, Diesel)	
Betriebstemperaturbereich		-50 ... 350 °C	
Betriebstemperaturbereich Elektronik			-50 ... 120 °C
Versorgungsspannung			Stromausgang 80 °C 10 ... 32 V DC
Beschleunigungsempfindlichkeit		0,001 bar/g	
Stoßfestigkeit		2000 g (Sensor)	
Anzugsdrehmoment		25 Nm	
Gewicht		ca. 160 g	
Stecker	M4	Fischer SE103	M12

## MONTAGE

Der Sensor ist sowohl für eine frontdichtende Montage (Abb.1) als auch für eine schulterdichtende Montage (Abb.2) ausgelegt. Die frontdichtende Montage sorgt für gute Wärmeabfuhr und damit Reduktion der mittleren Sensortemperatur. Bei rückversetztem Einbau ist die Länge des Gaskanals so zu wählen, dass Pfeifenschwingungen, welche die Standzeit des Sensor und die Aussagekraft der Messung reduzieren, vermieden werden.



Abbildung 1



Abbildung 2

## STECKERBELEGUNG FÜR SENSOREN MIT INTEGRIERTEM LADUNGSVERSTÄRKER

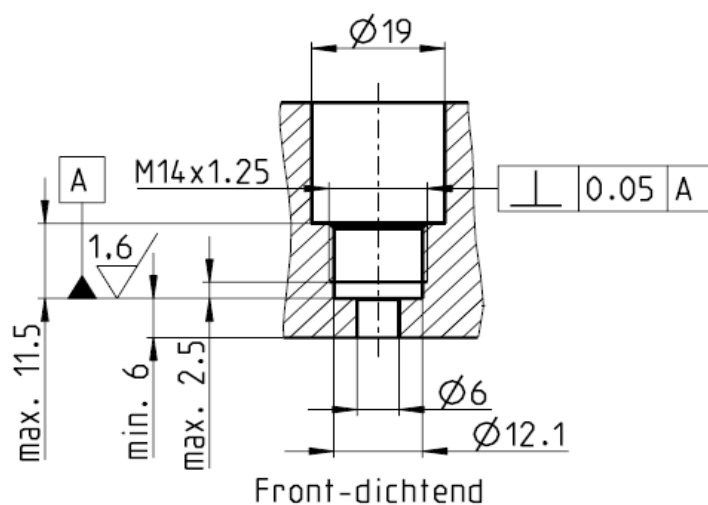
In der Tabelle sehen Sie die Steckerbelegung für den Verstärker M4C mit Stromausgang und M4V mit Spannungsausgang.

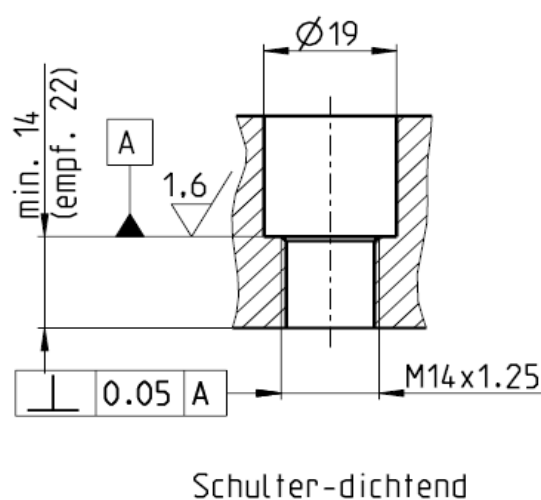
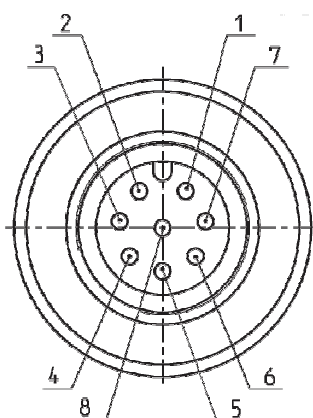

Pin	M4C	M4V
1	Masse	Masse
2	-	-
3	Signal 4 .. 18 mA	-
4	(Com. Eingang)*	(Com. Eingang)*
5	-	Signal 0,5 .. 4,5 V
6	(Com. Ausgang)*	(Com. Ausgang)*
7	(Drift Comp. Aus)*	(Drift Comp. Aus)*
8	Versorgung 12 ..32 V	Versorgung 8 ..32 V

\* Ausnahmslos nur durch Piezocryst verwendet

## ZUBEHÖR

Montageschlüssel	TT08
Montagespray	SF01
Ersatzdichtung	SG05